



Innovativ. Erfahren. Stark.



Topstar Megastar

BvL Siloblocksneider

Das Beste für Ihren Stall

Zuverlässige Schnittqualität mit dem Topstar

Für effektive Arbeitsprozesse und höchste Qualitäten an der Silage

Der BvL Topstar zeichnet sich durch eine unübertroffene Schnittleistung und Schnittqualität aus. Dank des patentierten Doppelmessersystems greifen alle sechs Messer gleichzeitig ein und gewährleisten einen perfekten und ruhigen Schnitt. Vorschub- und Schneidkräfte sind optimal aufeinander abgestimmt – die Absenkautomatik verhindert das Festsetzen beim Schneidprozess und schont somit die Mechanik.

Alle Antriebs Elemente sind im schmalen Schneidbügel eingekapselt und kommen nicht mit Silage in Verbindung. Bei anspruchsvollen Arbeitseinsätzen sorgen die stabile Rahmenkonstruktion sowie die Buchsenlagerung der Gabelzinken für eine hohe Lebensdauer. Der mittig positionierte Vorschubzylinder garantiert zudem einen geraden Schnitt und eine gleichmäßige Belastung der Zugseile.



Anbau im Heck



Frontanbau an unterschiedliche Trägerfahrzeuge möglich



Blöcke von bis zu 3,65 m³



Hubgerüst



Hubgerüst



saubere Blockentnahme



mit hydraulischem Abschieber



zuverlässig in Gras- und Maissilage



Vorratsschneiden



komfortables Beladen von Mischwagen



robust unter härtesten Bedingungen



ideal für Profi-Betriebe



EINZIGARTIGE SCHNITTQUALITÄT Perfekter Anschnitt

Das patentierte BvL Doppelmessersystem besticht durch sein einzigartiges Schnittbild. Alle Messer werden gleichzeitig mit nur einem Antriebszylinder angetrieben und hinterlassen eine perfekte glatte Anschnittsfläche.



SILOKATZE sauber geschnitten – schnell verteilt

Alle Arten von Silage können mit der Silokatze innerhalb kurzer Zeit vom geschnittenen Block direkt in den Futtertrog verteilt werden. Die Silokatze liegt oben auf dem Schneidbügel auf. Durch die zwei Abtragekämme mit Reißzinken kann die Verteilung wahlweise nach links oder rechts erfolgen.



WENIGER NACHERWÄRMUNG bessere Futterqualität

Der glatte und „aktive“ Schnitt an der Silagewand versiegelt die Oberfläche und verhindert Lufteintritt in die Silage. Dadurch bleibt die Lagerdichte und Qualität der Silage erhalten. Die Blockschnidertechnik garantiert als einzige bei sämtlichen Silagearten und -typen einen glatten Schnitt ohne die Silage aufzulockern.



Megastar – der Profiblocksneider

Leichtes Schneiden selbst durch härteste Silage

Der Megastar ist die Weiterentwicklung des Topstars für den besonders anspruchsvollen und robusten Einsatz. Dank des patentierten Doppelmesserschneidsystems beim Megastar können Siloblocke von bis zu 3,65 m³ auf einmal geschnitten werden. Daher eignet sich der Megastar besonders dort, wo große Mengen geschnitten und verfüttert werden müssen.

Der äußerst schmale Schneidbügel, die dadurch resultierenden geringen Vorschubkräfte und das Zusammenspiel von Arbeitszylinder und Übersetzungselementen, bewirken eine optimale Ausnutzung der hydraulischen Kräfte.



... Sie haben die Qual der Wahl!

Topstar/ Megastar	Fassungsvermögen [m ³]	Gesamtbreite [mm]	Gesamttiefe [mm]	Gesamthöhe [mm]	Blockmaße B x T x H [mm]	Gewicht [kg]	Kraftbedarf ca. [kW]	Entnahmetiefe* max. [mm]
110	1,65	2000/2100	1250	1920	1850 x 800 x 1100	540/545	30	1600
110 H 1,20	1,65	2000/2100	1420	2280	1850 x 800 x 1100	705/710	45	2600
110 H 1,70	1,65	2000/2100	1420	2280	1850 x 800 x 1100	735/740	45	3100
145	2,15	2000/2100	1250	2280	1850 x 800 x 1450	585/590	37	1950
145 H 1,20	2,15	2000/2100	1420	2280	1850 x 800 x 1450	730/735	50	2950
145 H 1,70	2,15	2000/2100	1420	2730	1850 x 800 x 1450	760/765	60	3450
170	2,55	2000/2100	1250	2520	1850 x 800 x 1700	610/615	52	2200
170 H 1,20	2,55	2000/2100	1420	2520	1850 x 800 x 1700	775/780	65	3200
195	2,95	2000/2100	1300	2800	1850 x 800 x 1950	640/645	60	2450
195 H 1,20	2,95	2000/2100	1500	2800	1850 x 800 x 1950	815/820	60	3450
Silokatze	–	1960	1000	650	–	245	–	–
MegastarXXL	Fassungsvermögen [m ³]	Gesamtbreite [mm]	Gesamttiefe [mm]	Gesamthöhe [mm]	Blockmaße B x T x H [mm]	Gewicht [kg]	Leistungsbedarf, Hubkraft [t]	Entnahmetiefe* max. [mm]
1300	2,50	2050	1520	2250	1850 x 1050 x 1300	880	3	1800
1850	3,65	2050	1520	2800	1850 x 1050 x 1850	920	4	2350

* je nach Schleppertyp

Vermeidung von Drahtseil-
verlängerung: mittig gesetzter
Vorschubzylinder



wartungs- und
verschleißarm

Entnahmetiefe
bis zu 1,05 m

Gekapselter Antriebszylinder

Lagerung der Zinkenholme
in Lagerbuchsen

patentiertes
Doppelmessersystem

11 Gabelzinken



Die beste Lösung für Ihren Stall – für größten Ertrag, hohe Tiergesundheit und optimale Bedingungen für Ihre Kühe: Für dieses Ziel steht der Name **Bernard van Lengerich** seit 1860. Bei uns bekommen Sie das, was Sie benötigen, um diese Ziele zu erreichen.

Wir arbeiten qualitäts- und wertbewusst. Langjährig erfahrene und erstklassig ausgebildete Mitarbeiter bieten Ihnen die Gewähr, mit **BvL** die beste Wahl zu treffen.

PATENTIERTES DOPPELMESSERSYSTEM

Optimierter Arbeitsprozess zur Futtevorlage

Die bewährten positive Effekte des Blockschniders wie Strukturerehalt, glatte Siloanschnittflächen, Vermeidung von Nacherwärmung, hohe Effektivität und wartungsarme innovative Technik überzeugen nicht nur den Tierwirt. Eine Querschneide mit zwei gegenläufigen Messern (in der Mitte geteilt), ein feststehendes Gegenmesser sowie Seitenschneiden mit einem beweglichen Messer lassen den MegaStar absolut ruhig durch die Silage gleiten.

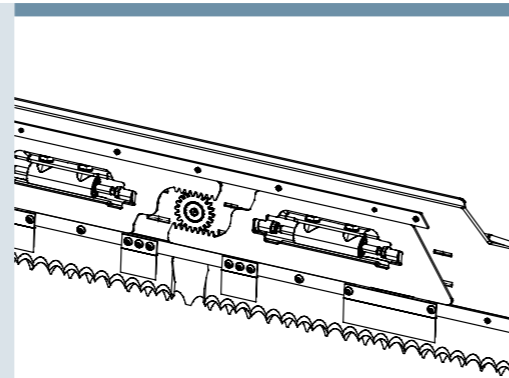

Bernard van Lengerich Maschinenfabrik GmbH & Co. KG
Grenzstraße 16 · D-48488 Emsbüren · E-Mail: info@bvl-group.de · www.bvl-group.de
Tel.: +49 5903/951-0 · Fax: +49 5903/951-34

SEIT 1860: MADE IN GERMANY

BvL-Fachhändler